



TW3-341



**HEAVY-DUTY CYLINDER ARM COMPOUND FEED
SEWING MACHINE WITH VERTICAL HOOK**

**SCHWERE 3-FACH-TRANSPORT
FREIARM-NÄHMASCHINE MIT VERTIKALGREIFER**

TYPICAL



Features & Benefits

- Heavy-duty compound feed sewing machine
- Large hook for thick threads and heavy-duty materials
- 2.5-7.0 mm top feed lift allows easy sewing even at cross-seams
- 15 mm clearance under the lifted sewing feet for easy loading and unloading
- Max. 8 mm stitch length adjustable - forward and backwards
- Hook protection against thread jamming realized by overload coupling
- Cylinder arm diameter 72 mm

Application

Upholstery industry, automotive industry, leather industry, technical textiles, etc.

Merkmale & Vorteile

- Schwere 3-fach-Transport Freiarml-Nähmaschine
- Großer Vertikalgreifer für dicke Fäden und dicke Materialien
- 2,5-7,0 mm Obertransporthub für sicheres Transportieren - auch über Quernähte
- 15 mm Durchgangsraum unter den Nähfüßen für einfaches Einlegen und Entnehmen des Nähgutes
- Max. 8 mm Stichlänge - Vorwärts und Rückwärts
- Greiferschutz bei Fadeneinschlag durch Rutschkupplung
- Freiarmdurchmesser 72 mm
- Integrierter Unterfadenspuler

Anwendungen

Polsterindustrie, Automobilindustrie, Lederindustrie, technische Textilien, usw.



TW3-341

HEAVY-DUTY CYLINDER ARM COMPOUND FEED SEWING MACHINE WITH VERTICAL HOOK
SCHWERE 3-FACH-TRANSPORT FREIARM-NÄHMASCHINE MIT VERTIKALGREIFER

Large vertical hook for heavy-duty application.
 Thread sizes up to 10/3.
 Großer Vertikalgreifer für schwere Anwendungen.
 Fadenstärken bis 10/3.



TW3-341

Clearance under the arm: 225x110 mm
 Durchgangsraum im Nähmaschinenarm: 225x110 mm

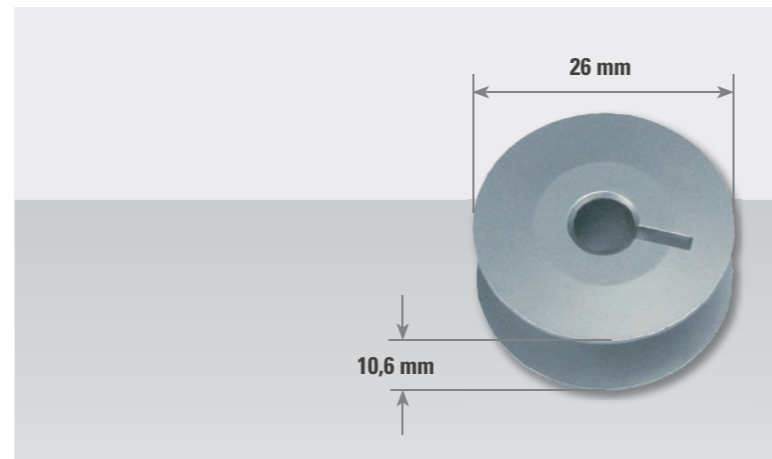

Fotos: Palatina Manufaktur GmbH

**HEAVY-DUTY CYLINDER ARM COMPOUND FEED
SEWING MACHINE WITH VERTICAL HOOK**
**SCHWERE 3-FACH-TRANSPORT
FREIARM-NÄHMASCHINE MIT VERTIKALGREIFER**

TW3-341

Technical Data

- Stitch type 301 lock stitch
- Max. sewing speed 2,000 spm
- Max. stitch length 8.0 mm
- Max. top feed stroke 7.0 mm
- Max. fabric clearance 15 mm
- Needle system DP x17 / 135x17
- Needle size Nm 90-180
- Balance wheel 80 mm eff. Dia.
- Recommended motor power minimum 0.55 kW
- Big vertical hook for higher bobbin capacity;

Clearance under the arm

- 225x110 mm

Carton dimensions and gross weights for sewing head

- 61.5 x 29.5 x 62 cm; 46 kg

Technische Daten

- Stichtyp 301 Doppelsteppstich
- Max. Nähgeschwindigkeit 2.000 Stiche / Minute
- Max. Stichlänge 8,0 mm
- Max. Obertransporthub 7,0 mm
- Max. Durchgangsraum unter den Nähfüßen 15 mm
- Nadelsystem DP x17 / 135x17
- Nadelstärke Nm 90-180
- Handraddurchmesser effektiv 80 mm
- Empfohlene Motorleistung mind. 0,55 kW
- Großer Vertikalgreifer für hohes Spulenfassungsvermögen;

Durchgangsraum im Nähmaschinenarm

- 225x110 mm

Kartonmaße und Brutto-Gewichte für Nähkopf

- 61,5 x 29,5 x 62 cm; 46 kg



TW3-341	•	2,000	•	8	135x17/DPx17 Nm 90-180	33.4	•	Ø 72	6. 5/15	10/3	M/H
----------------	---	-------	---	---	---------------------------	------	---	------	---------	------	-----

Specifications can differ depending on model.
Angaben können je nach Ausführung abweichen.

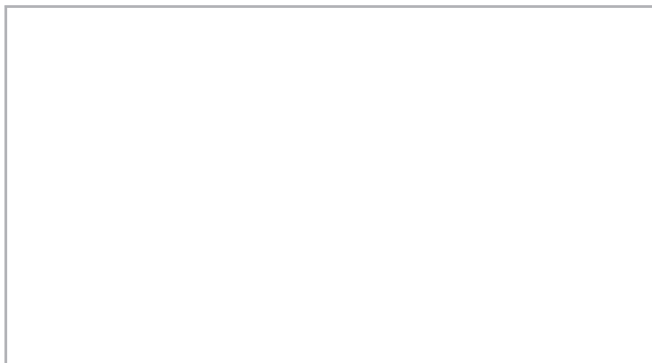

XI'AN TYPICAL EUROPE GmbH

Hertelsbrunnenring 9
D-67657 Kaiserslautern
Tel.: +49 (0)631 316019-0
Fax: +49 (0)631 316019-11

E-mail: sales@typical-europe.com
www.typical-europe.com